

# คู่มือการติดตั้ง Creative Digital Printing Board

## อุปกรณ์การติดตั้ง

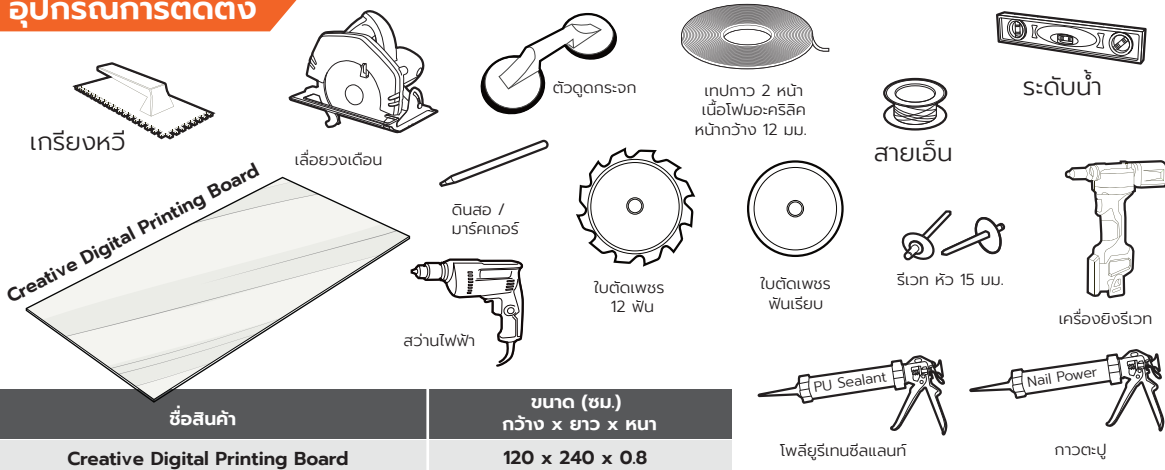

## อุปกรณ์ซ่อมแต่งสี



### 1 การเตรียมโครงคร่าว สำหรับติดตั้งด้วยกาวตะปู หรือ ไรเวท

1.1 กำหนดให้โครงคร่าว มีระยะห่าง 60 x 120 ซม. โดยบริเวณรอยต่อระหว่างแผ่น ให้วางโครงคร่าวคู่ เพื่อเพิ่มระยะในการยึดแผ่น

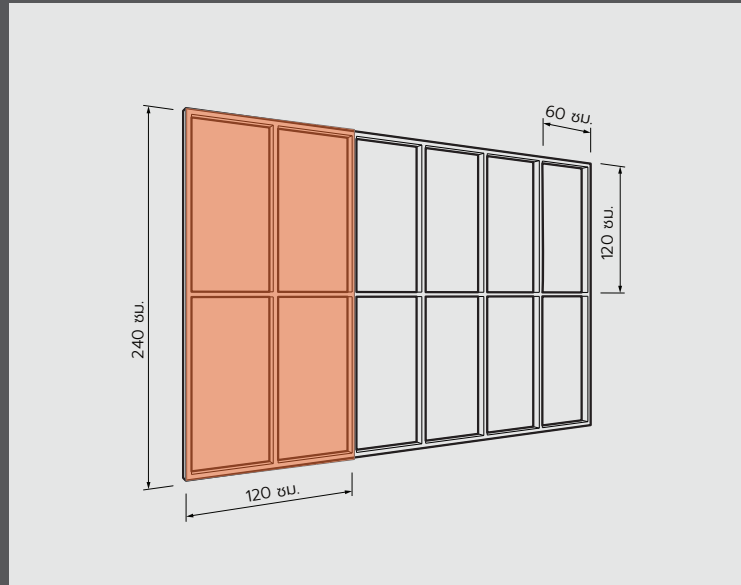

1.2 กรณีทำโครงคร่าวกับผนังก่ออิฐ หรือ ผนังปูนที่ไม่ได้ระดับ ให้ติดตั้ง Bracket และเหล็กชลายัน เป็นโครงคร่าวรับ โดยวางระยะห่างโครงคร่าวไม่เกิน 60 ซม.

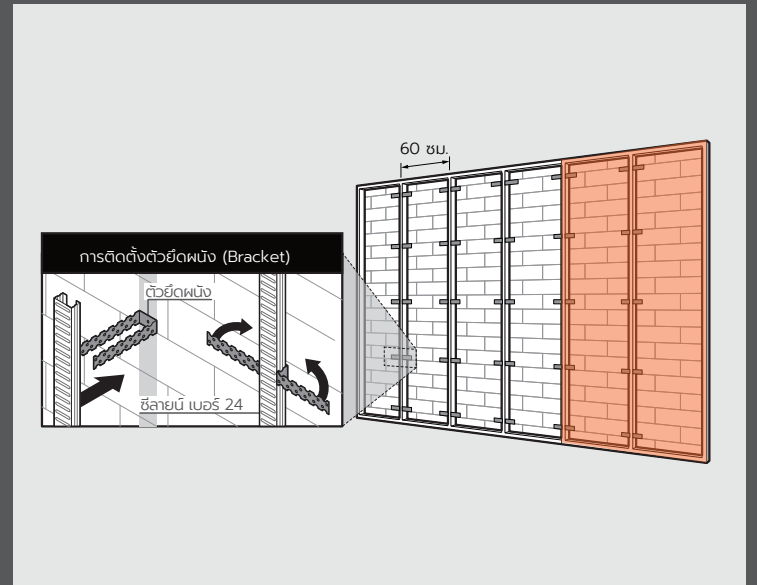

### 2 การติดตั้งด้วยกาวพลังตะปู

2.1 การติดตั้งด้วยกาวพลังตะปู บนโครงเหล็ก / โครงเหล็กชุบสังกะสี ทำให้ผนังเรียบสวย ไร้รอยหัวสกรู โดยใช้เทปกาว 2 หน้า เนื้อโฟมอะคริลิก กว้าง 12 มม. และยิงกาวพลังตะปู กว้าง 10 มม. เป็นตัวยึดแผ่น Creative Digital Printing Board ให้ติดกับโครง

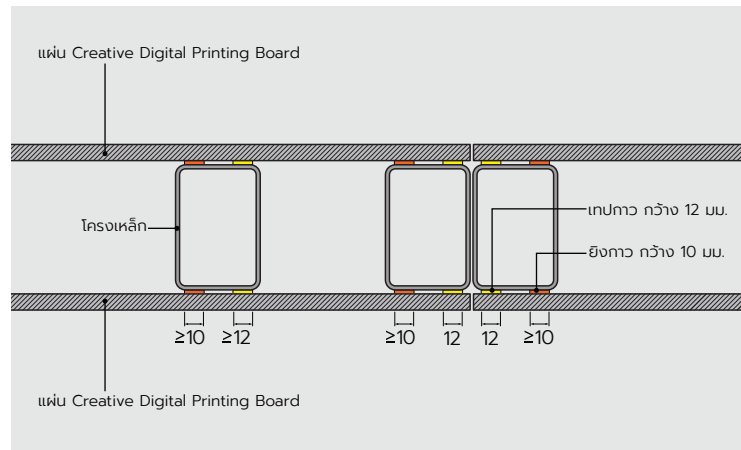

⚠️ ควรวางโครงคร่าวคู่ เพื่อเพิ่มระยะในการยึดแผ่น Creative Digital Printing Board

2.2 ตรวจสอบโครงคร่าวผนัง ให้ได้ระดับ และได้ระดับ จากนั้นติดตั้งเทปกาว 2 หน้า เนื้อโฟมอะคริลิก บนโครงเหล็กตลอดแนว จากนั้นยิงกาวตะปูใกล้ๆกับแนวเทปกาว ให้เป็นเส้นขนานกันตลอดแนว แล้วจึงลอกผิวด้านบนของเทปกาวออก

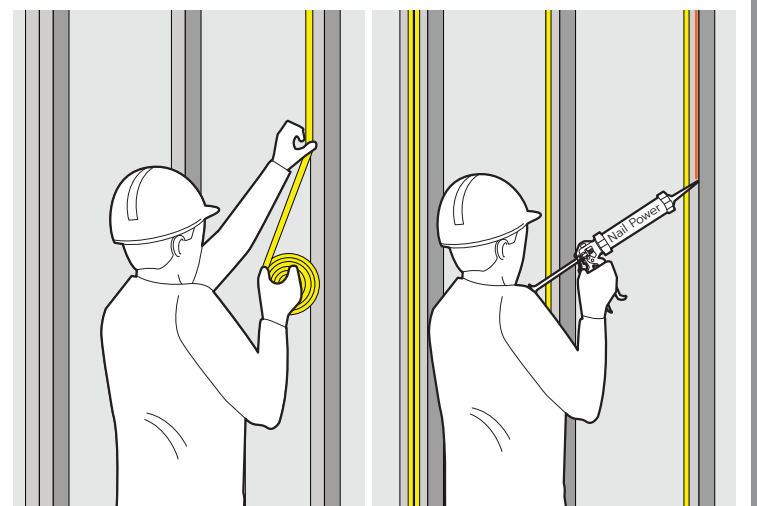

ติดตั้งเทปกาว 2 หน้า เนื้อโฟมอะคริลิก      ยิงกาวตะปู

2.3 ยกแผ่น Creative Digital Printing Board ขึ้นติดตั้ง โดยการใช้ ตัวดูดกระจก ยกขึ้นในแนวตั้ง ประกบแผ่นกับโครงเหล็ก กดให้แน่น เช็กระดับ และแนวฉาก ให้ได้ตั้ง แล้วทำวิธีการเดิมต่อไปเรื่อยๆ เช็ครอยต่อระหว่างแผ่นให้ได้ระดับ และแนบสนิท

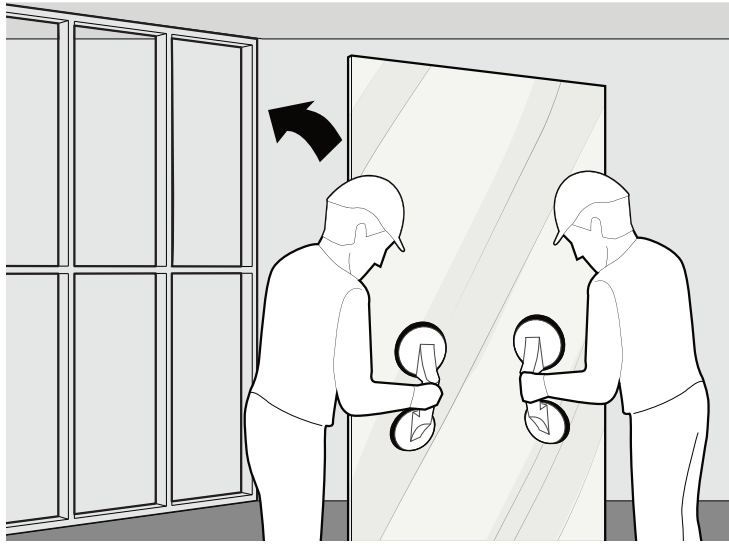

2.4 หลังจากติดตั้งแผ่น Creative Digital Printing Board เสร็จแล้ว ให้นำวัสดุค้ำเพื่อกดแผ่น Creative Digital Printing Board ให้แนบกับผนัง ตรวจสอบบริเวณรอยต่อให้ได้ระดับ และแนบสนิท เมื่อกาวตะปูเซ็ตตัวแล้ว จึงถอดวัสดุค้ำยื่นออก

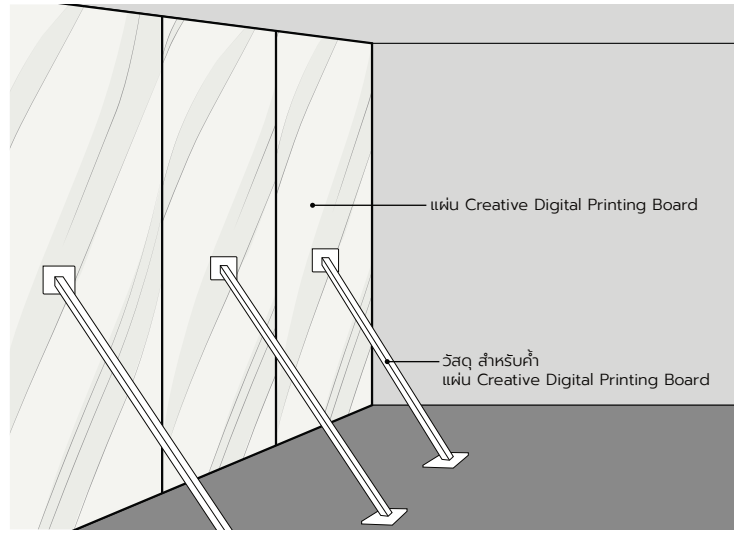

### 3 การติดตั้งด้วยรีเวก

3.1 การติดตั้งแผ่น Creative Digital Printing Board กับโครงเหล็ก ด้วยรีเวก เหมาะสำหรับผนังภายนอก หรือ ผนังที่รับแรง จะต้องเจาะรูนำ กุญแจ-เย่ ตามแนวที่จะยึด โดยใช้รีเวก ขนาดหัว 15 มม.

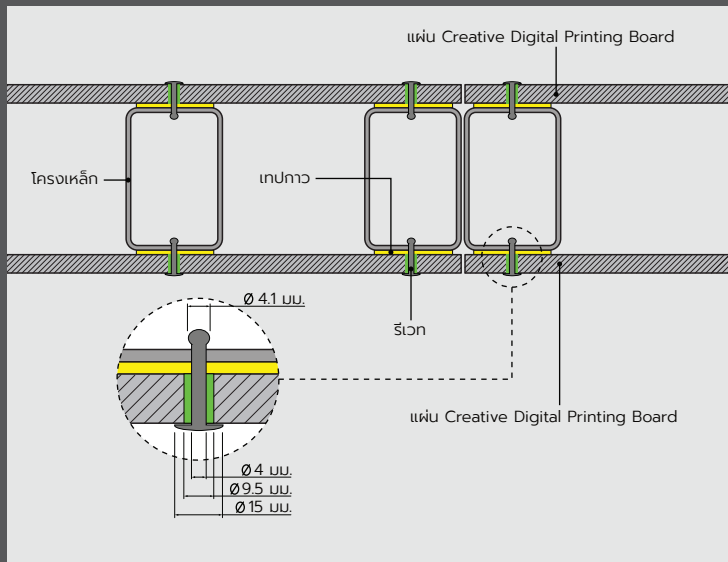

3.2 ติดตั้งโครงเหล็ก ให้ได้ตามมาตรฐาน เช็กระดับ และระดับให้ถูกต้อง จากนั้นเริ่มวัดระยะจากขอบแผ่นเข้ามา 2.5 ซม. เพื่อเจาะรูที่แผ่น ขึ้นงานด้วยสว่าน ขนาดรูเจาะกว้าง 0.95 ซม. กุญแจ-เย่ไม่เกิน 60 ซม.

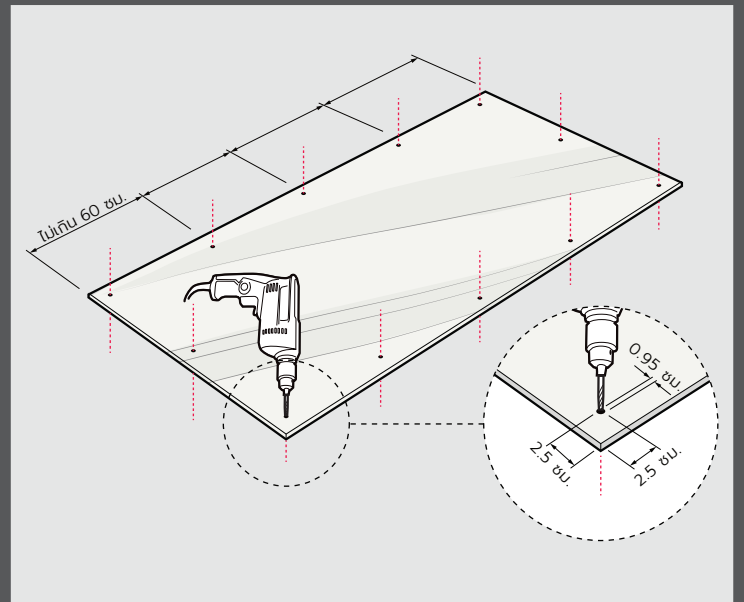

3.3 ยกแผ่น Creative Digital Printing Board ขึ้นมาทับกับโครงเหล็ก เพื่อที่จะเจาะรูโครงเหล็ก ให้ตรงกับรูที่เจาะไว้ ที่แผ่นขึ้นงานก่อนหน้านี้ และทำการติดแปกาว ตลอดหน้าโครงเหล็ก จากนั้นยึดแผ่น Creative Digital Printing Board กับโครงเหล็กเข้าด้วยกัน โดยการยิงรีเวก ด้วยเครื่องยิงรีเวก ให้ครบตามมาตรฐานการติดตั้ง ทำวิธีการเดิม ต่อไปเรื่อยๆ เช็ครอยต่อระหว่างแผ่นให้ได้ระดับ และแนบสนิท

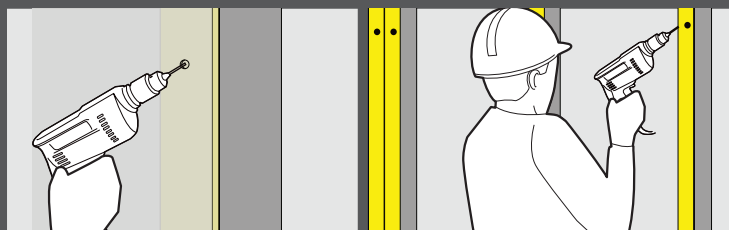

### 4 การซ่อมแต่ง เก็บงานสี

4.1 กรณีการซ่อมแต่งผนัง ที่เกิดจากลอกของสี หรือสีดำง ให้ใช้สีซ่อมแต่ง ตามเฉดสีของแผ่น Creative Digital Printing Board โดยใช้พู่กัน หรือแปรง ขนาดตามความเหมาะสมกับรอย ที่จะซ่อมแต่ง จากนั้นรอให้แห้ง และทาสีอีก 1 รอบ

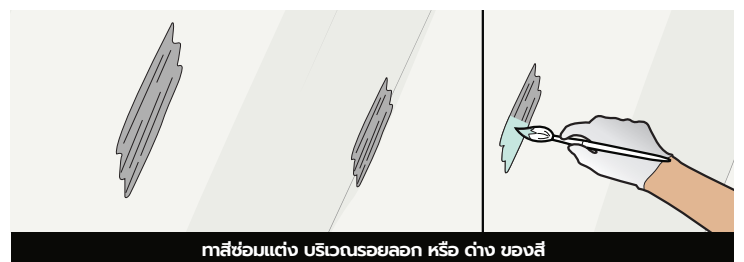

4.2 เมื่อสีซ่อมแต่งแห้งแล้ว ทากับด้วย PU ลงบริเวณที่ทาสีซ่อมแต่ง ควรเลือก ชนิดเงา หรือ ด้าน ให้ตรงกับชนิดผิว ของแผ่น Creative Digital Printing Board โดยทารอบแรกทิ้งไว้ให้แห้ง และทากับอีก 1 รอบ

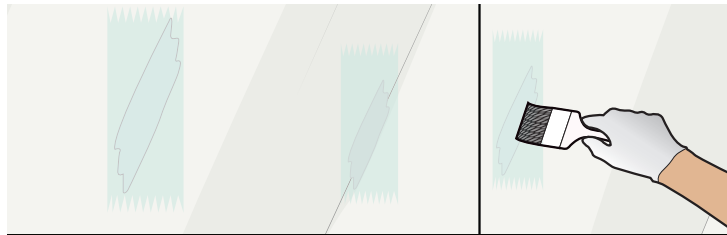

ทากับสีซ่อมแต่ง ด้วย PU โดยทารอบ 1 - 2 รอบ



รอให้ผนังแห้ง สีของ PU จะจางลง และเป็นสีของผนังปกติ

4.3 กรณีผนังเกิดรอยแตก หรือ เป็นร่องหลุมลงไป ให้ใช้สีโป๊วไฟเบอร์ซีเมนต์ ผสมกับสีซ่อมแต่ง ตามเจดสีของแผ่น Creative Digital Printing แล้ว นำมาโป๊ว อุดบริเวณร่องหลุม และใช้เกรียงปาดให้สีโป๊วเรียบเสมอกับแผ่น จากนั้น เก็บงานสี และทากับด้วย PU ทำตามขั้นตอนที่ 4.1 - 4.2

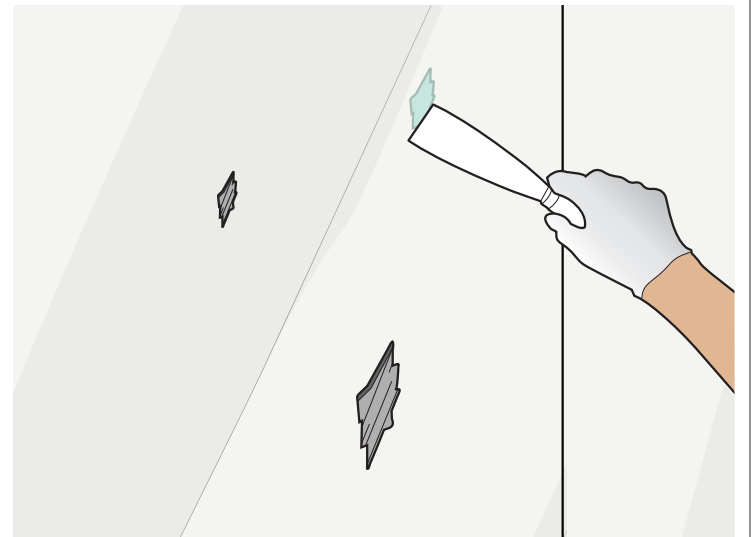

## 5 การตัดแผ่น Creative Digital Printing Board

ตัดแผ่น Creative Digital Printing Board โดยใช้เลื่อยวงเดือน หรือ เครื่องเจียร โดยให้ใช้ใบตัด ชนิดใบตัดเพชร ฟันเรียบ หรือ ใช้ใบตัดเพชร 12 ฟัน สำหรับการตัด ให้หันด้านหน้าแผ่นเข้าหาฟัน ด้านคมของใบตัด เมื่อตัดเสร็จแล้วใช้กระดาษทรายละเอียด ขัดบริเวณตัดให้เรียบ

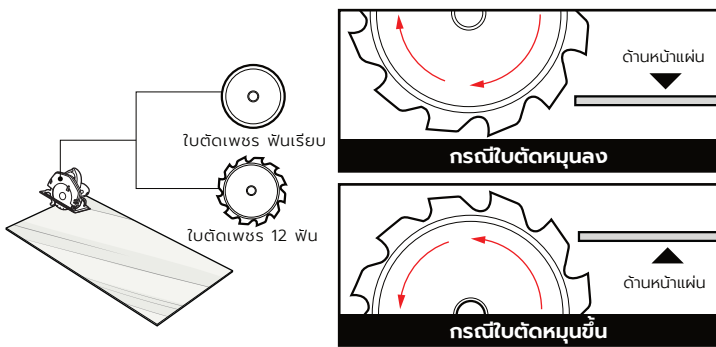

## 6 การเก็บรอยต่อ

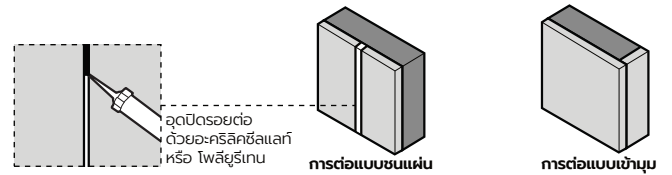

6.1 การต่อแบบชนแผ่น และแบบเข้ามุม ควรเว้นระยะห่าง 2 มม.

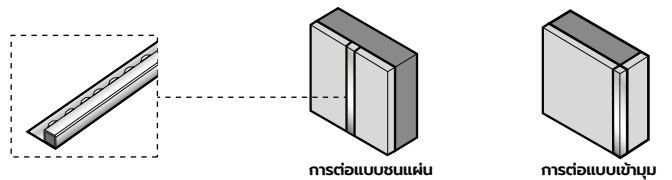

6.2 การใช้คิ้วอลูมิเนียม หรือ สแตนเลส ต่อแบบชนแผ่น และแบบเข้ามุม

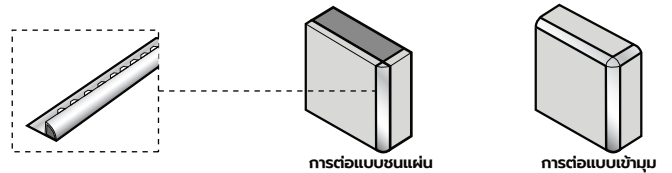

6.3 การต่อแบบเข้ามุม โดยใช้คิ้วอลูมิเนียม หรือ สแตนเลส แบบโค้ง

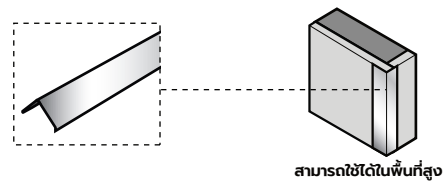

6.4 การเข้ามุม โดยใช้ฉากอลูมิเนียม

## 7 การเคลื่อนย้าย และการกองเก็บ

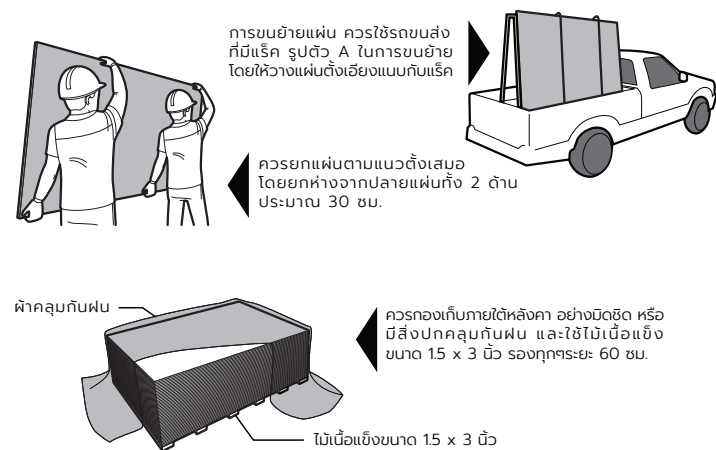

## ข้อแนะนำการติดตั้ง Creative Digital Printing Board

- ไม่ควรวางแผ่นโดยการเอียงหรือพิงกับผนัง การกองเก็บควรเว้นแนวและระยะห่างพอสมควร
- แผ่น Creative Digital Printing Board เหมาะสำหรับการติดตั้งภายใน หากนำไปใช้ภายนอก จะมีผลกระทบ เรื่องความคงทนต่อสภาพอากาศ และแดดสี
- บริษัทฯ ขอสงวนสิทธิ์ในการรับประกัน กรณีใช้งานผิดประเภท หรือไม่ตรงตามคู่มือแนะนำ
- เพื่อให้การติดตั้งเป็นไปตามมาตรฐานของบริษัทฯ โปรดปรึกษาแผนกบริการเทคนิค โทรศัพท์ : 036 224 171 - 8 ต่อ 222

## บริษัท ผลิตภัณฑ์ตราเพชร จำกัด (มหาชน)

เลขที่ 408/163-165 อาคารสำนักงานพหลโยธินเพลส ชั้น 40 ถนนพหลโยธิน แขวงสามเสนใน เขตพญาไท กรุงเทพฯ 10400  
โทรศัพท์ : 02 619 0742-4 โทรสาร : 02 619 0488  
www.dbp.co.th Call Center : 02 619 2333

