

คู่มือการติดตั้ง ไม้ตากแห้ง เซาะร่อง 1 นิ้ว

อุปกรณ์การติดตั้ง

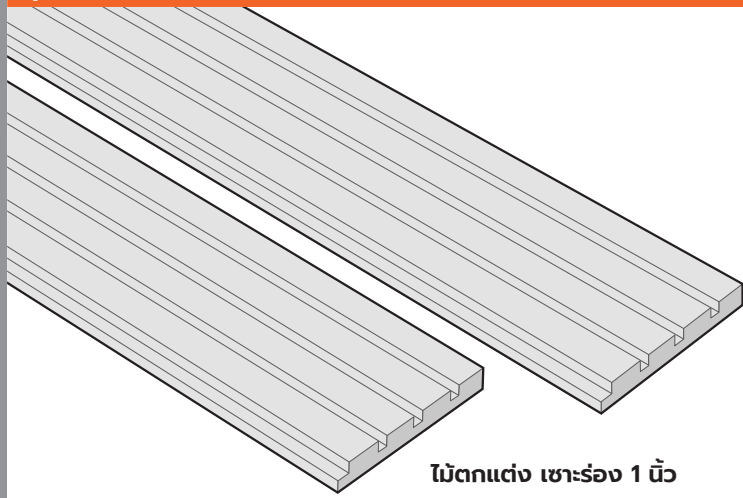

ไม้ตากแห้ง เซาะร่อง 1 นิ้ว

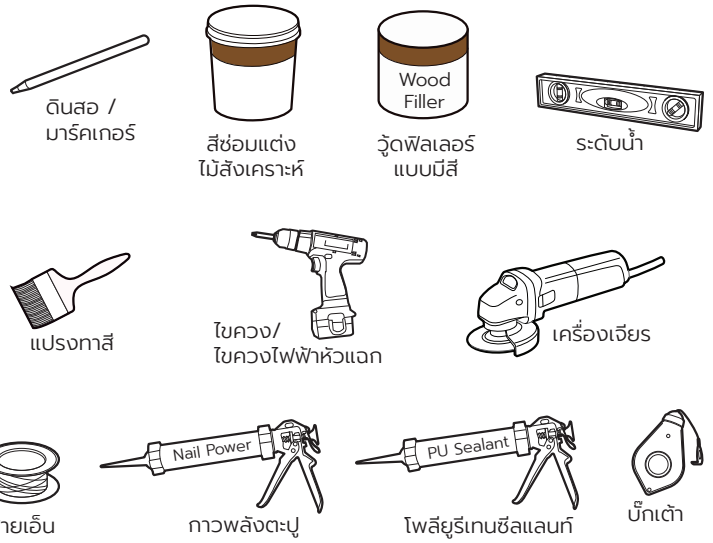

ชื่อสินค้า	ขนาด (ซม.) กว้าง x ยาว x หนา
ไม้ตากแห้ง เซาะร่อง 1 นิ้ว	15 x 300 x 16

การเตรียมโครงคร่าวผนัง

สำหรับโครงคร่าวผนังเบา กรณีวางไม้ตากแห้งๆ แบบนอน ให้ใช้ระยะโครงคร่าว 60 x 120 ซม. ส่วนกรณีติดตั้งไม้ตากแห้งๆ แนวตั้ง ให้ใช้ระยะ 60 x 60 ซม.

สำหรับกรณีใช้ไม้ตากแห้งๆ กรุผนังท้ออิฐแทนการฉาบปูน ให้ติดตั้ง Bracket และเหล็กชลายนีย์ เป็นโครงคร่าวรับ โดยวางระยะห่างโครง ไม่เกิน 60 ซม.

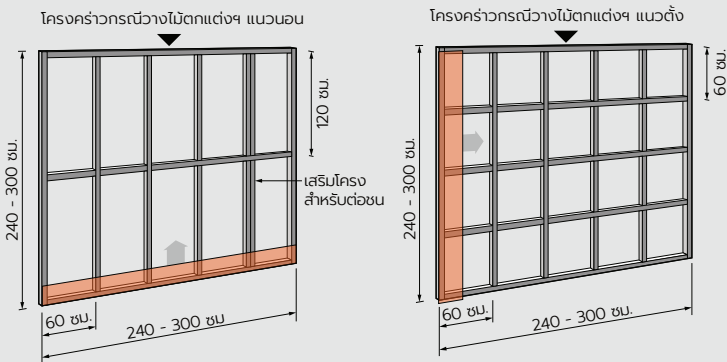

สำหรับโครงผนังเบา

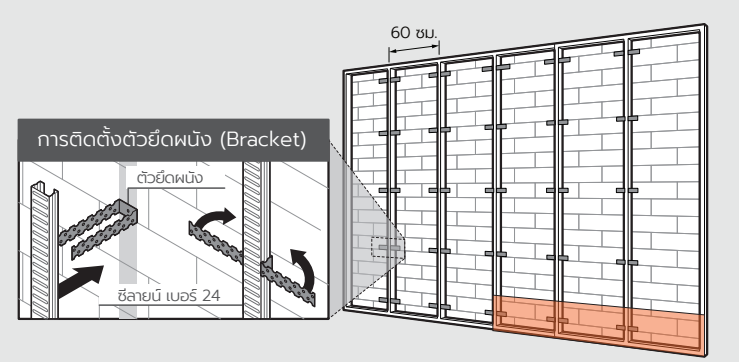

สำหรับผนังท้ออิฐ

1 การติดตั้งไม้ตากแห้งๆ กับโครงผนังภายใน สามารถใช้กาวพลังตะปู ยิงตามระยะโครงคร่าว เพื่อติดตั้งไม้ตากแห้งๆ ได้โดยตรง ส่วนสำหรับโครงผนังภายนอก ควรติดตั้งแผ่นโดมอนด์บอร์ด ความหนา 6 มม.ขึ้นไป รองหนึ่งชั้นก่อน เพื่อป้องกันน้ำ และความชื้น แล้วจึงติดตั้งไม้ตากแห้งๆ เข้ากับแผ่นโดมอนด์บอร์ด ด้วยกาวพลังตะปูกับอีกชั้น และยึดสกรูป้องกันการหลุด จำนวน 1 จุด บริเวณกลางแผ่น ในทุกๆ ช่วงระยะโครงคร่าว

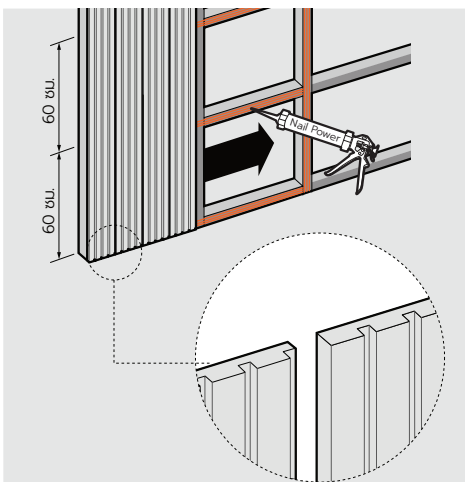

ลักษณะการต่อชนแนวตั้ง

สำหรับผนังภายใน

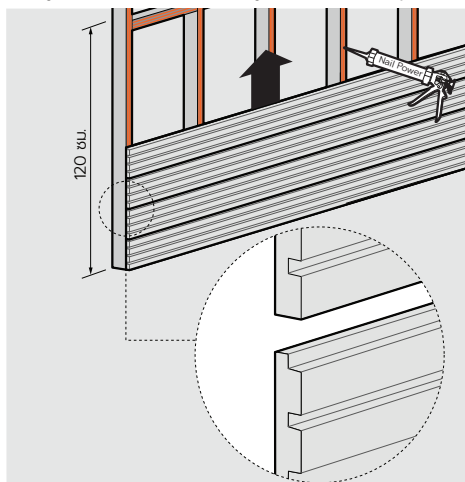

ลักษณะการต่อชนแนวนอน

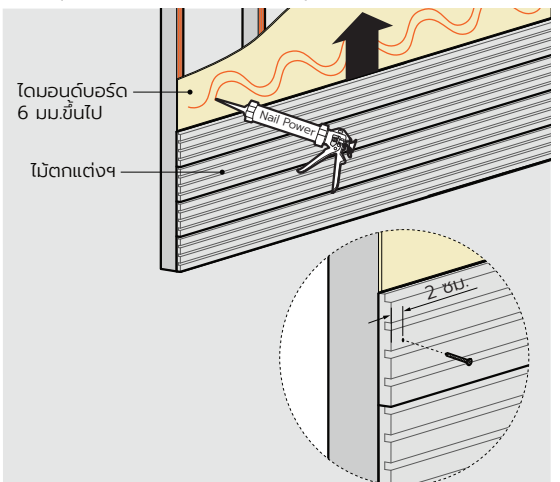

ตำแหน่งยึดสกรู ป้องกันการหลุด

สำหรับผนังภายนอก

2 การติดตั้งไม้ตกแต่งฯ เข้ากับโครงผนัง ด้วยสกรูปลายสว่าน ปักพิลลิ่ง ความยาวไม่น้อยกว่า 30 มม. ตำแหน่งที่สามารถเก็บหัวสกรูได้ได้ง่าย และห่างจากปลายแผ่น 2 ซม. จำนวน 1 จุด ตามภาพ ในทุกๆ ช่วงระยะโครงคร่าว

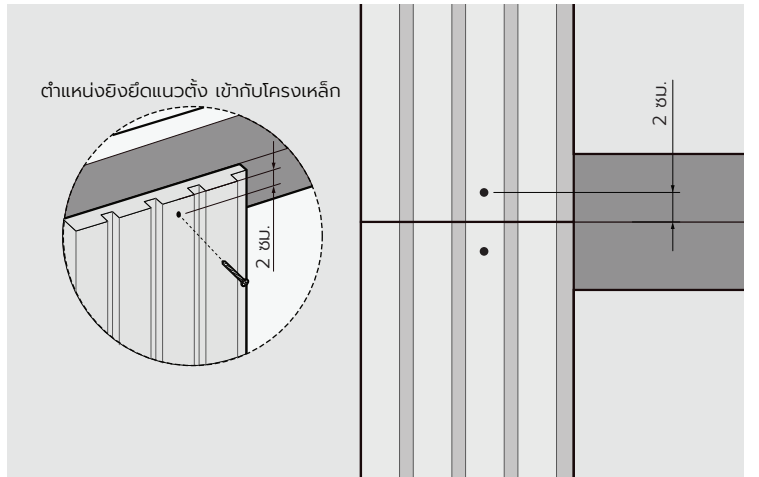
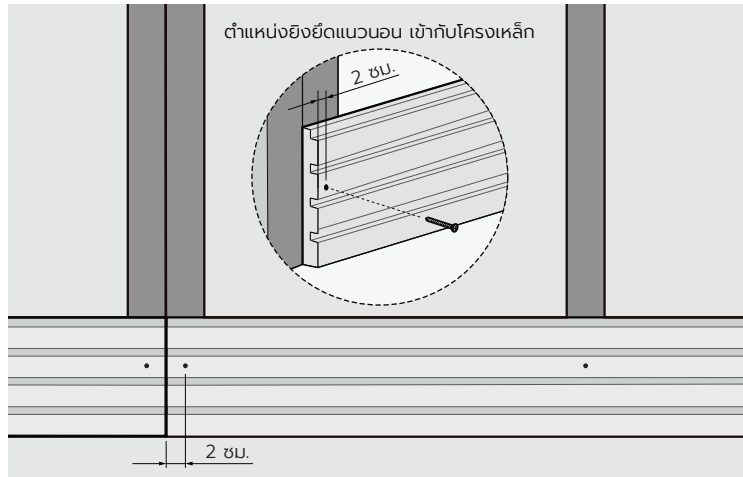

! บริเวณต่อปลายแผ่น ของไม้ตกแต่งฯ ระวังๆ ควรวางเสริมโครงคร่าวคู่ เพื่อเพิ่มระยะในการยิงสกรู

3 ปล่อยให้บรูสกรูดัวยอ๊อฟกซ์ พูตี หรือ อะคริลิกซิลแลนท์ ให้เรียบร้อย พร้อมเช็ดทำความสะอาด กรณีไม้ตกแต่งฯ สีสำเร็จ ปล่อยให้บรูสกรูดัวยอะคริลิกซิลแลนท์หรือ วัตต์ฟิลเลอร์แบบที่มีสีใกล้เคียงกับสีของไม้ตกแต่งฯ

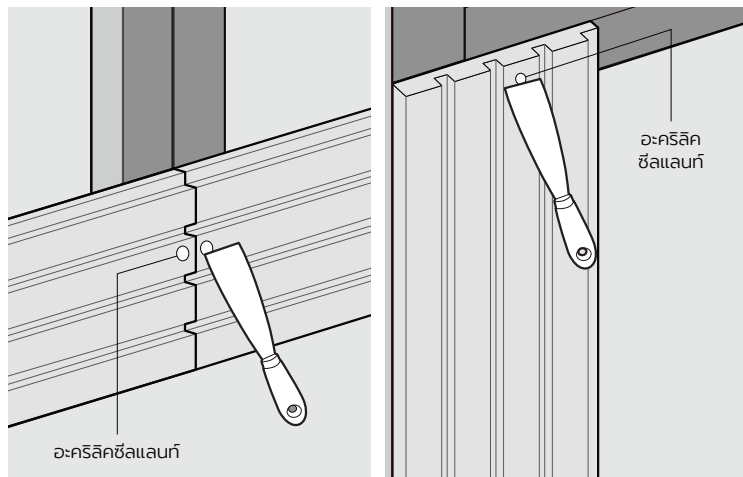

! ปล่อยให้บรูสกรูดัวยอ๊อฟกซ์ พูตี หรือ อะคริลิกซิลแลนท์ ให้เรียบร้อย พร้อมเช็ดทำความสะอาด กรณีไม้ตกแต่งฯ สีสำเร็จ ปล่อยให้บรูสกรูดัวยอะคริลิกซิลแลนท์หรือ วัตต์ฟิลเลอร์แบบที่มีสีใกล้เคียงกับสีของไม้ตกแต่งฯ

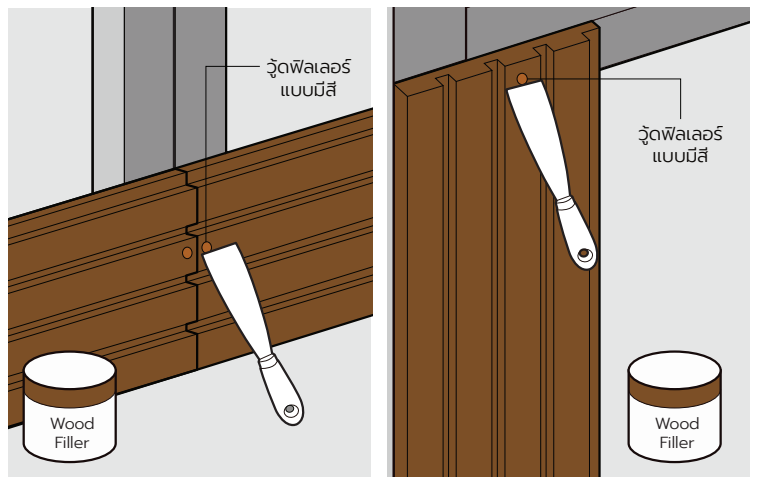

! บริเวณต่อปลายแผ่น ของไม้ตกแต่งฯ ระวังๆ ควรวางเสริมโครงคร่าวคู่ เพื่อเพิ่มระยะในการยิงสกรู

4 การทาสีไม้ตกแต่งฯ กรณีเป็นไม้ตกแต่งสีธรรมชาติ ให้ทาด้วยสีรองพื้น หรือ Primer แล้วทาทับ ด้วยสีสำหรับทาไฟเบอร์ซีเมนต์ อย่างน้อย 1 - 2 เทียว กรณีไม้ตกแต่งฯ สีสำเร็จ หลังขัดผิวหัวสกรู แห้งตัวสมบูรณ์ดีแล้ว ให้ใช้ฟู่กัน แต้มเก็บหัวสกรูด้วยสีซ่อมแต่ง สำหรับไม้สังเคราะห์ ตามเจดสีของไม้ตกแต่งฯ โดยแต้มสีเป็นวงกลม เฉพาะบริเวณหัวสกรูเท่านั้น โดยหากสีและบริเวณภายนอก ให้เช็ดออกให้เรียบร้อยทันที

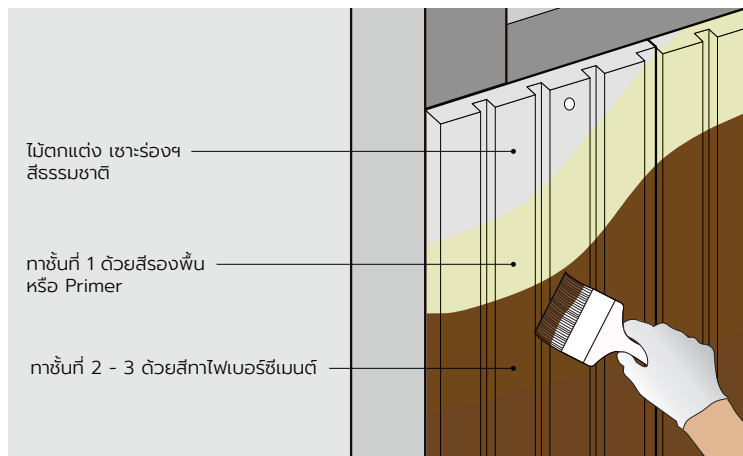

! บริเวณต่อปลายแผ่น ของไม้ตกแต่งฯ ระวังๆ ควรวางเสริมโครงคร่าวคู่ เพื่อเพิ่มระยะในการยิงสกรู

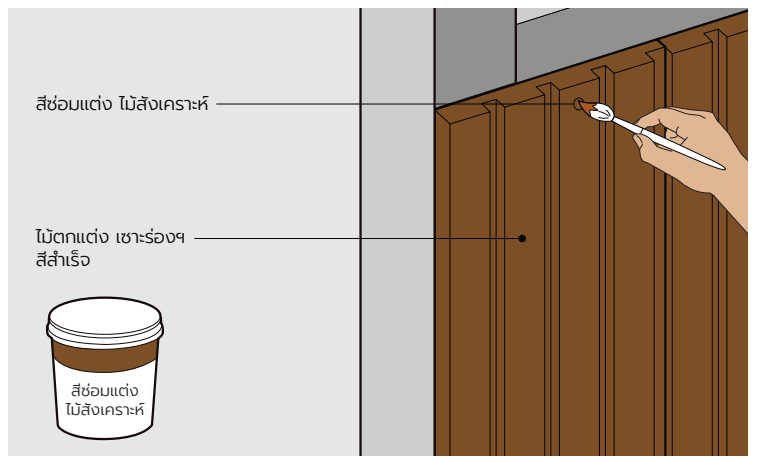

! บริเวณต่อปลายแผ่น ของไม้ตกแต่งฯ ระวังๆ ควรวางเสริมโครงคร่าวคู่ เพื่อเพิ่มระยะในการยิงสกรู

! ข้อแนะนำการติดตั้ง ไม้ตกแต่งฯ สีธรรมชาติ

- กรณีใช้งานบนที่สูง ควรยิงตะปูลม หรือ ยิงยึดด้วยสกรู เพื่อความปลอดภัย
- บริษัทฯ ขอสงวนสิทธิ์ในการรับประกัน กรณีใช้งานผิดประเภท หรือไม่ตรงตามคู่มือแนะนำ
- เพื่อให้การติดตั้งเป็นไปตามมาตรฐานของบริษัทฯ โปรดปรึกษาแผนกบริการเทคนิค โทรศัพท์ : 036 224 171-8 ต่อ 222

บริษัท ผลิตภัณฑ์ตราเพชร จำกัด (มหาชน)
 เลขที่ 408/163-165 อาคารสำนักงานพหลโยธินเพลส ชั้น 40
 ถนนพหลโยธิน แขวงสามเสนใน เขตพญาไท กรุงเทพฯ 10400
 โทรศัพท์ : 02 619 0742-4 โทรสาร : 02 619 0488
 www.dbp.co.th Call Center : 02 619 2333

